

STM Motorized Cisco Webex Board Pro 55" **Art.-Nr.: 5855** displayspezifisches, mobiles Liftsystem

Beim STM Motorized Cisco Webex Board Pro 55" handelt es sich um ein mobiles, höhenverstellbares Liftsystem, welches speziell für das Cisco Webex Board Pro 55" entwickelt wurde.

Das Lochbild des mobilen Liftsystems wurde für die Collaboration-Geräte von Cisco entworfen und display-spezifisch optimiert.

Sicherungsschrauben an den Bildschirmaufnahmen sichern den Bildschirm gegen aushängen und herunterfallen.

Die Höhe des Bildschirms kann mittels Tastschalter elektro-motorisch angepasst werden. Der Fahrweg von 980 mm ermöglicht es die Bildschirmhöhe sowohl für stehende als auch für sitzende Betrachter optimal einzustellen.

Das Liftsystem verfügt zudem über einen Kollisionsschutz, welcher die Bewegung des Bildschirms sofort stoppt sobald ein Widerstand auftritt.

Für Mobilität sorgen Lenkrollen mit Feststellbremse.

Das Kabelmanagement erfolgt sauber geordnet über eine flexibel mitlaufende IGUS-Energieführungskette.

Die Oberflächen des STM Motorized Cisco Webex Board Pro 55" sind mit einer lösungsmittelfreien, schlag- und kratzfesten Pulverbeschichtung in schwarz veredelt.

Die maximale Traglast beträgt 50 kg.



STM Motorized Cisco Webex Board Pro 55" displayspezifisches, mobiles Liftsystem

Art.-Nr.: 5855

- Mobiles Liftsystem
- Displayspezifisch für Cisco Webex Board Pro 55"
- Lochbild optimiert für Cisco Webex Board Pro 55"
- Elektro-motorische Höhenverstellung mit 980 mm Fahrweg
- Kabelgebundene Tastbedienung
- Kollisionsschutz - Lift stoppt bei Widerstand
- Kabelmanagement mittels Energieführungskette
- Abschließbarer Medienschränk, inkl. Mehrfachstecker und Ablage für Mini-PC, z. B.: Intel NUC
- Lenkrollen mit Feststellbremse
- Stellfläche: B 1160 x T 749 mm
- Sicherungsschrauben - sichern den Bildschirm gegen aushängen und herunterfallen
- 50 kg max. Traglast
- Lösungsmittelfreie, schlag- und kratzfeste Pulverbeschichtung
- Farbe: schwarz

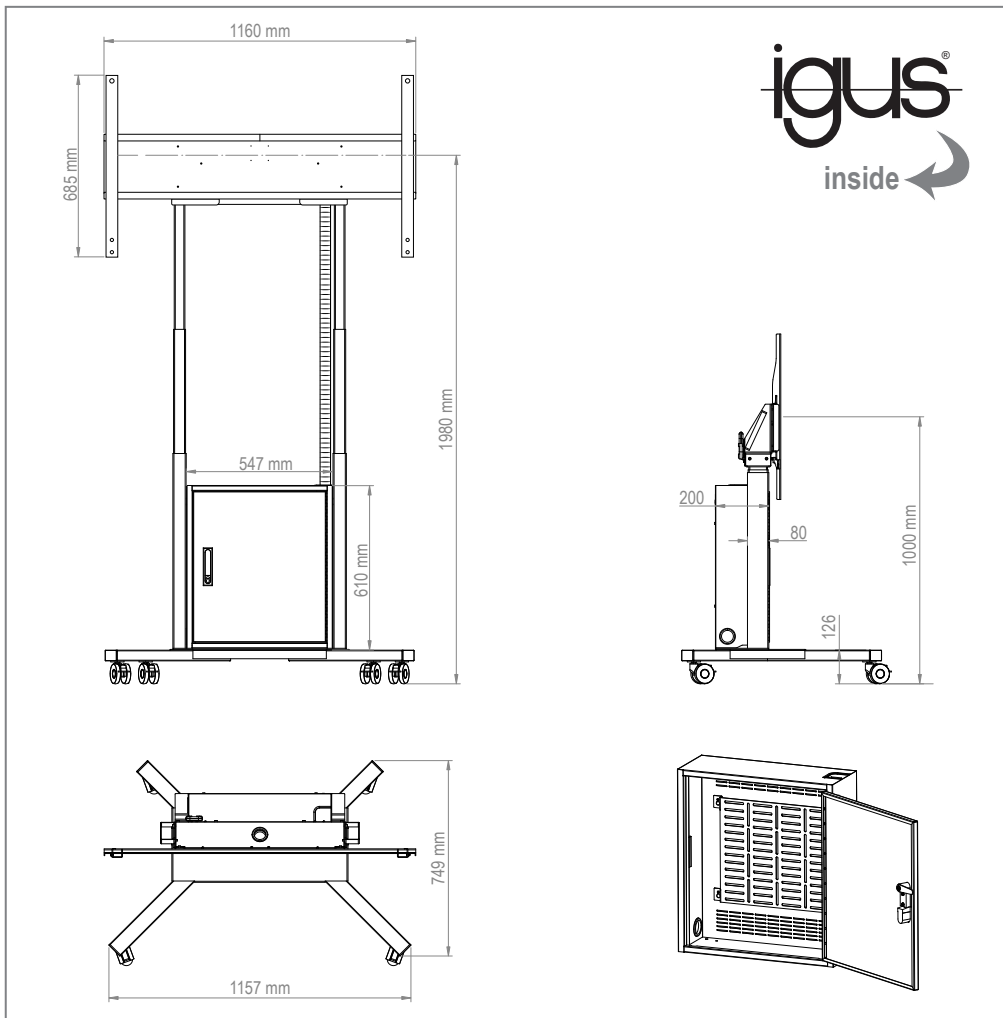

inkl. Mehrfachstecker & AV-Montageplatte

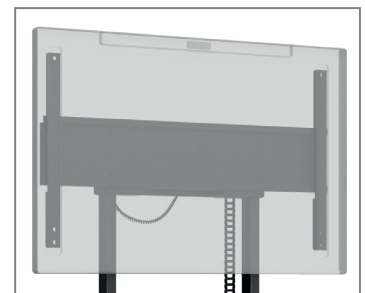

Displayspezifisch optimierte TV-Aufnahme



Kabelführung mittels Energieführungskette